



Samostatný výrobek ledu - Rozprašovací systém Denní výroba až 155 kg

Hotel	████████████████████
Restaurace	████████████████████
Rychlé občerstvení	████████████████████
Bar	████████████████████
Diskotéka	████████████████████
Rybí trh	████████████████████
Supermarket	████████████████████
Lékařské a lázeňské služby	████████████████████
Průmysl	████████████████████

► Pozice č.



► Funkce & Plusy

- Kompaktní a křišťálová kostka
- Povrchová úprava AISI 304 SS Scotch Brite
- Tropicá třída +43 °C
- Nastavitelné nerezové nožičky
- Vzduchový nebo vodní chladicí systém
- Snadno čistitelné vnitřní zaoblené plochy
- Izolované skladování bez obsahu HCFC
- Nespadá pod RoHS
- Zásuvné izolované dveře
- Elektromechanický provoz
- Kolébkový spínač ON-OFF
- Standardní a speciální napětí
- Bez HFC



Povrchová úprava AISI 304 SS Scotch Brite



Nastavitelné nerezové nožičky



Snadno čistitelné vnitřní zaoblené plochy



Zásuvné izolované dveře

► Dostupná velikost kostek ledu

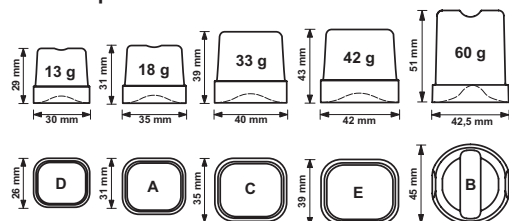

► Prod. 24 hodin

	Teplota vzduchu		Teplota vody		kg	lbs
	10° C	50° F	7° C	45° F	155	342
	21° C	70° F	15° C	60° F	152	335

Záruka 2 roky
s výhradou omezení

► Certifikace dostupné pro tento model





Kostky ledu

CB 1565 HC



Samostatný výrobek ledu - Rozprašovací systém Denní výroba až 155 kg

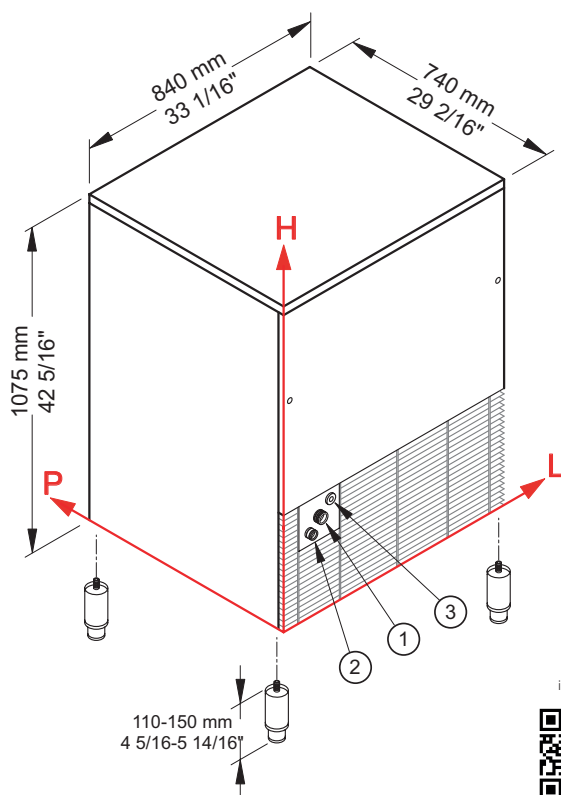

► Pracovní podmínky

- Umístění: Vnitřní prostory

	Min	Max
Okolní teplota	+10° C / +50° F	+43° C / 110° F
Teplota vody	+3° C / +37° F	+32° C / +90° F
Napětí	-10%	+10%
Tlak vody na vstupu	1bar (14 psi)	6bar (84 psi)

► Výkony

Teplota vzduchu	Teplota vody	Teplota vody					
		7° C	45° F	15° C	60° F	21° C	70° F
10° C	155 kg						
50° F	342 lbs						
21° C			152 kg				
70° F			335 lbs				
32° C					138 kg		
90° F					304 lbs		

► Připojení

Všechna měření se vztahují k zadnímu levému dolnímu rohu (D-V-Ø).

- ① Voda vstup: 141 mm / 5 9/16" - 290 mm / 11 7/16" - 3/4" ② Voda výstup: 79 mm / 3 2/16" - 245 mm / 9 10/16" - 24 mm / 15/16"
 ③ Elektrické připojení: 186 mm / 7 5/16" - 326 mm / 12 13/16"

► Technické informace

Výroba za 24 h	152 kg / 335 lbs
Skladovací kapacita až	65 kg / 143 lbs
Chladicí systém	A - W
Druh kostky	A-18g, C-33g, D-13g, E-42g, B-60g
Chladivo	R290
Standardní napětí	220-240 V ~ 50 Hz
Průměrná spotřeba energie	1280 W
Pojistka	16 A
Spotřeba elektrické energie	19 kWh/100kg

Spotřeba vody	A: 2 l/kg - 24 gal/100 lbs
Rozměry (D-Š-V mm)	840 - 740 - 1075
(D-Š-V palce)	33 1/16 - 29 2/16 - 42 5/16
Rozměry s balením (D-Š-V mm)	880 - 785 - 1245
(D-Š-V palce)	34 10/16 - 30 14/16 - 49
Čistá hmotnost	118 kg / 260 lbs
Hrubá hmotnost	138 kg / 304 lbs
Povrchová úprava	Nerezová ocel AISI 304, Scotch brite

Všechny technické informace je třeba brát v úvahu za následujících podmínek:

Rozměry bez nožiček
 Standardní kostka (18 g)
 Okolní teplota +21° C
 Teplota vody +15° C
 Spotřeba elektrické energie při +32° C (standardní napětí)
 Průměrná spotřeba energie při +43° C (standardní napětí)

Modely a technické údaje se mohou změnit bez předchozího upozornění

Rev. 00 - Issued October 2021



www.bremaice.it
info@bremaicegroup.it

We are Brema

